

# КОЛЕСНЫЙ КОВШОВЫЙ ПОГРУЗЧИК 456



A Product of Hard Work



## Мощная машина с полным комплектом снаряжения

НАРУЖНЫЙ ОСМОТР .....	СТР. 4
ПРЕВОСХОДНЫЕ УСЛОВИЯ РАБОТЫ ОПЕРАТОРА.....	СТР. 6
ОТЛИЧНАЯ КРУГОВАЯ ОБЗОРНОСТЬ.....	СТР. 7
МОЩНОСТЬ И ПРОИЗВОДИТЕЛЬНОСТЬ.....	СТР. 8
ПРОСТОТА ТЕХОБСЛУЖИВАНИЯ .....	СТР. 10
СОЗДАН ДЛЯ ДЛИТЕЛЬНОЙ РАБОТЫ.....	СТР. 11
ТЕХНИЧЕСКИЕ ХАРАКТЕРИСТИКИ.....	СТР. 12







### Отличная круговая обзорность

Большая площадь остекления обеспечивает прекрасную обзорность машины со всех сторон.

Наклонный капот обеспечивает обзорность сзади.

Стекланные панели передней части открывают обзор на центральное сочленение.

### Мощность и производительность

Конструкция мостов обеспечивает автоматическое регулирование тягового усилия в любых условиях работы.

Интеллектуальные гидравлические системы позволяют максимально повысить эффективность и снизить затраты на топливо.

Автоматическая трансмиссия гарантирует выбор правильной передачи.

### Создан для длительной работы

Высококачественные, признанные в отрасли комплектующие.

Электронные защитные системы предотвращают внезапные отказы..

Конструкция обеспечивает легкость обслуживания и ремонта.







#### **Превосходные условия работы оператора**

Эргономичное сиденье с высокой спинкой для максимального комфорта.

Простые в использовании, четко обозначенные органы управления.

Большая, просторная кабина с обширным местом для хранения..

#### **Легкий доступ ко всем узлам**

Доступ с уровня земли для упрощения обслуживания и уменьшения времени простоя

Простой доступ ко всем узлам.

Большой цельный капот и откидной вентилятор обеспечивают доступ к двигателю и системе охлаждения..

#### **Максимальная безопасность**

Наклонные ступени и удобно расположенные поручни обеспечивают легкий доступ.

Возможность выполнения проверок с уровня земли устраняет необходимость забираться на машину.

Дополнительно предлагаются камеры заднего вида.

## Превосходные условия работы оператора

В центре внимания тщательно продуманного дизайна модели 456 находится оператор, которому предстоит управлять этой машиной. Оператор работает до 12 часов в день. Он должен постоянно сохранять внимание и ощущать комфорт, и только в этом случае его работа будет эффективной. Кабина модели 456 – заметное достижение, ведь в ней сочетается стильный интерьер и высокая практичность.



### Легкий и безопасный доступ

Широкая дверь, ступени с наклоном 10° (стандарт для карьерной техники), нескользкие поверхности и удобно расположенные поручни обеспечивают неизменно легкий и безопасный доступ, способствуя минимизации числа несчастных случаев на рабочей площадке.

### Самая большая кабина в своем классе

Кабина объемом 3 м<sup>3</sup> предоставляет действительно просторное рабочее место оператора, каждая деталь которого имеет эргономичный дизайн для удобства и простоты использования. Кроме того, в кабине много места для хранения, включая огромную площадь.



### Кабина с избыточным внутренним давлением воздуха

Кабина полностью герметична, что позволяет сократить попадание внутрь пыли и грязи и обеспечивает здоровую рабочую среду. Для работы в различных условиях доступен ряд входных воздушных фильтров (РЗ, угольный и стандартный), которые легко снимаются для чистки и замены.



### Эргономичное сиденье с высокой спинкой

Стандартное полностью регулируемое сиденье с высокой спинкой и подвеской обеспечивает отличную поддержку и комфорт. В результате утомляемость оператора уменьшается, а производительность его труда растет.

### Оптимальная температура

Превосходные системы обогрева и вентиляции гарантируют идеальную рабочую температуру. Мы также предлагаем регулируемую подачу воздуха и возможность выбора входного воздушного фильтра. Органы управления температурой и рециркуляцией воздуха четко обозначены и просты в использовании. В качестве дополнительных опций предлагается система кондиционирования воздуха и сиденье с подогревом и воздушной подвеской.

## Полная управляемость и круговая обзорность

Сегодня ситуация на рабочих площадках напряженнее, чем когда-либо, поэтому безопасность всегда стоит на первом месте. JCB неизменно делает все возможное, чтобы снизить риск несчастных случаев, поэтому мы разработали модель 456 таким образом, чтобы предоставить операторам наилучшую круговую обзорность.

### Просторная кабина оператора

Конструкция кабины с круговым остеклением из тонированного стекла позволяет оператору не только заметить практически любую потенциальную опасность, но и наблюдать за грузом в течение всего цикла погрузки. Между стеклянными панелями кабины установлены узкие стойки, кабина также оборудована очень большим стеклоочистителем и козырьками в передней и задней частях кабины для защиты от солнца.



### Зеркала с подогревом

При низкой температуре наружного воздуха подогрев зеркал предотвращает их обледенение. Кроме того, два внутренних зеркала обеспечивают превосходный обзор труднодоступных мест.



### Органы управления

Все органы управления модели 456 удобно расположены и невероятно просты в использовании. Можно выбрать одно- или многорычажную систему управления, так как они обе разработаны для длительного использования и снижения усталости оператора. Одиный рычаг управления — это реверсивный переключатель, которым можно пользоваться, не отрывая рук от руля, а многорычажный вариант представляет собой переключатель, расположенный сбоку. Оба варианта управляют переключением передач и выключением трансмиссии, при этом последний ускоряет процесс, передавая мощность двигателя гидравлической системе.



## Мощность и производительность как стандарт

В мире конкуренции необходимо перемещать максимальное количество материала при наименьших возможных затратах. Каждый узел модели JCB 456, разработанный для обеспечения исключительной мощности и оптимальной производительности, создан для выполнения сложных задач изо дня в день.

### Силовой агрегат на уровне мировых стандартов

Идеально подогнанный, сбалансированный силовой агрегат обеспечивает мощность для перемещения даже самых сложных материалов из одного пункта в другой.



### Двигатель Cummins QSC с турбонаддувом

Модель 456 оборудована превосходным двигателем с турбонаддувом и интеркулером типа «воздух-воздух», с низким уровнем вредных выбросов, оснащенный системой впрыска топлива с электронным управлением. Благодаря этому при низких оборотах двигателя создается высокий крутящий момент, позволяя оператору быстрее наполнять ковш.



### Трансмиссия ZF Smoothshift

Модель 456 оснащена полностью автоматической трансмиссией. Как правило, оператор отвечает за верный выбор передачи для эффективного расхода топлива. Но благодаря трансмиссии ZF Smoothshift правильная передача быстро выбирается автоматически, что обеспечивает максимальную производительность и топливную экономичность, а также продлевает срок службы машины.

456Е КРИВАЯ МОЩНОСТИ И КРУТЯЩЕГО МОМЕНТА ДВИГАТЕЛЯ

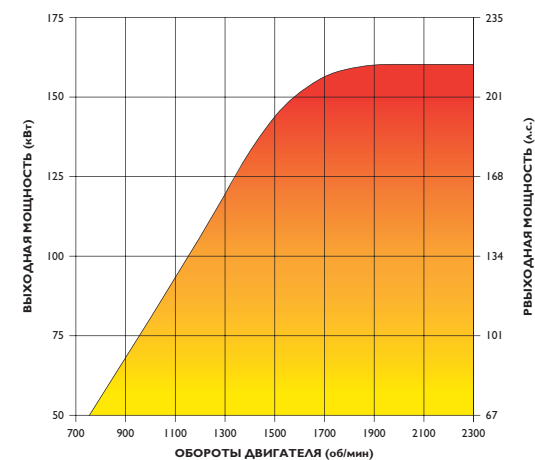
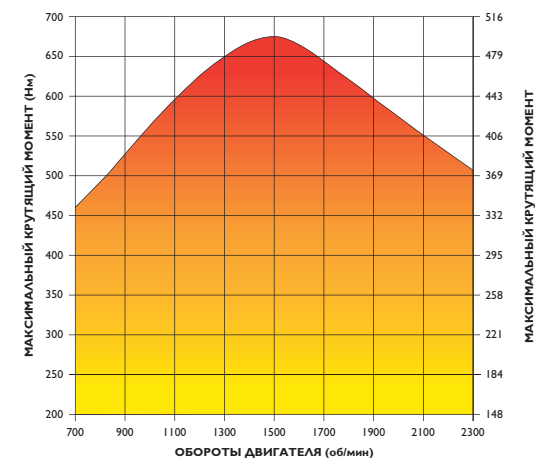



## Мосты Graziano

Модель 456 оснащена стандартными мостами с пропорциональным распределением крутящего момента, благодаря которым машина продолжает движение даже в сложных условиях. При пробуксовке одного колеса мощность автоматически передается колесу, на котором сохраняется тяговое усилие. Кроме того, благодаря увеличению крутящего момента в ступичных редукторах снизилась нагрузка на другие узлы. В конечном итоге это ведет к уменьшению износа шин и более быстрому выполнению работы. По желанию клиента машину можно оборудовать еще более совершенными мостами с дифференциалами повышенного трения..

## Погруженные в масло тормоза

Погруженная в масло тормозная система гарантирует не только эффективное торможение, но и длительный срок службы. В качестве меры предосторожности на случай поломки трансмиссии предусмотрен резервный контур тормозной системы, который позволяет безопасно остановить машину.



## Чувствительная к нагрузке гидравлическая система

В модели 456 поток масла гидравлической системы регулируется в соответствии с потребностями благодаря чувствительному к нагрузке контуру. Это позволяет уменьшить расход топлива, направить мощность на необходимые узлы, а также обеспечить точное и эффективное распределение нагрузки. Управление машиной требует минимальных усилий даже при полном повороте рамы.

## Выбор стрелы погрузчика

Различные виды работ требуют многофункциональности, поэтому для модели 456 предлагаются на выбор стрелы НТ (стандартные и с очень высоким подъемом) и ZX (стандартные и с высоким подъемом).

Z-образные рукояти обеспечивают максимальную мощность при отрыве груза, а рукояти НТ можно использовать для разных работ с применением различного навесного оборудования. Использование стрел с высоким или с очень высоким подъемом позволяет выполнять загрузку грузовиков или вагонов с высокими бортами без погрузочных эстакад или ковшей с высокой разгрузкой.



456ZX



456HT



456ZX с высоким подъемом



456HT с очень высоким подъемом

## Простота обслуживания

Модель 456 быстро становится неотъемлемой частью производственного процесса, так что любой простой означает серьезную потерю производительности и, следовательно, снижение рентабельности. Очень важно поддерживать машину в отличном состоянии, поэтому мы максимально упростили выполнение регулярного техобслуживания, что, в свою очередь, позволяет более интенсивно использовать машину и увеличивает срок эксплуатации.

### Доступ с уровня земли

Благодаря доступу к контрольным точкам с уровня земли, операторы могут легко и безопасно выполнять ежедневные и еженедельные проверки технического состояния машины.



### Оптимальное охлаждение

Для обеспечения высокой производительности и длительного срока службы необходимо поддерживать оптимальную температуру машины. Благодаря особенностям конструкции система охлаждения модели 456 защищена от попадания пыли и строительного мусора, при этом поворотная задняя решетка и цельная крышка капота позволяют легко очистить блок радиаторов. Для особенно тяжелых и пыльных условий работы предусмотрены дополнительные опции: вентилятор с полностью автоматическим реверсом и блок радиаторов охлаждения с широкими сотами. Вентилятор с реверсом разработан для защиты блока радиаторов, при этом блок радиаторов с широкими сотами позволяет проникать крупным частицам через охладитель, не улавливая их.

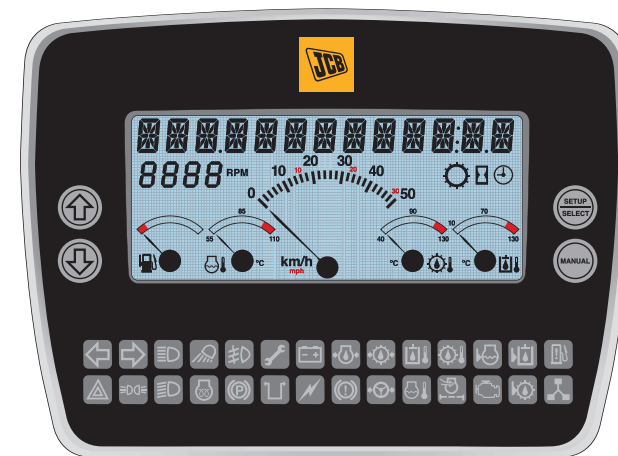

### Система автоматического контроля

Наша передовая система автоматического контроля (EMS) ведет мониторинг узлов, приводит в действие встроенные системы защиты, которые предотвращают серьезные повреждения основных узлов. Например, при чрезмерном повышении температуры охлаждающей жидкости сработает система автоматической защиты машины и произойдет ее выключение.

С помощью этой многоязычной системы можно настраивать определенные функции для достижения оптимальной производительности при конкретном виде работ, а также получать основные эксплуатационные данные в режиме реального времени. Коды неисправностей позволяют быстро определить проблему и, следовательно, ускорить решение вопроса, а индикатор сервисного обслуживания оповестит о необходимости очередного обслуживания.



# Создан для длительной работы

Все характеристики новой модели 456 свидетельствуют, что она создана для длительной работы с максимальной производительностью на протяжении тысяч рабочих часов. Каждый отдельный узел тщательно разработан и изготовлен в соответствии с жесткими стандартами, гарантирующими длительный срок службы, снижение эксплуатационных расходов и высокую цену при вторичной продаже.

## Запланированная прочность

Используя передовые технологии, лучшие комплектующие, сложный компьютерный анализ и испытания в самых требовательных условиях, компания JCB создала машину, удовлетворяющую требованиям любого бизнеса. Задняя часть из литой стали (у многих конкурентов – из формованной пластмассы) обеспечивает настоящую прочность и защиту от значительных повреждений, уменьшая затраты на эксплуатацию. Покатый задний капот улучшает обзорность, позволяя увидеть потенциальные источники опасности, что опять же снижает риск повреждения машины. Полная защита днища машины также предотвращает повреждение основных узлов трансмиссии снизу.

## Возможность приспособить машину к индивидуальным потребностям

Модель 456 создана для работы в исключительно сложных условиях, однако ее можно также приспособить для удовлетворения особых требований в индивидуальных случаях. Например, для сферы утилизации отходов доступна серия дополнительных защитных приспособлений, включая защиту тормозных магистралей, дополнительную защиту днища машины, защиту гидроцилиндров подъема стрелы, защиту остекления

кабины и др. А для операций погрузки и перемещения можно установить систему компенсации колебаний ковша Smooth Ride System, которая превращает стрелу в своеобразную подвеску, обеспечивая плавное перемещение. При этом машина передвигается быстрее, так как ударные нагрузки не передаются машине, снижая ее устойчивость, а кроме того, не передаются грузу через всю конструкцию.

## Защита гидравлических контуров

Высококачественная система фильтрации предотвращает попадание строительного мусора в гидравлическую систему. Эта система, наряду с максимально точным процессом сборки, гарантирует длительный срок эксплуатации.



## Плавная работа

Снижение ударных нагрузок, передающихся на все узлы, обеспечивает плавность и простоту выполнения работ, а также более длительный срок службы машины.



## Простота обслуживания

Более легкий доступ операторов и техников к узлам машины позволяет поддерживать машину в наилучшем состоянии, сохраняя ее готовность к работе и производительность. Интервал между техническими обслуживаниями составляет 500 часов.



## КОЛЕСНЫЙ КОВШОВЫЙ ПОГРУЗЧИК 456 | Модели 456/456е НТ/ЗХ

МАКС. МОЩНОСТЬ ДВИГАТЕЛЯ: 160 кВт (215 л.с.)    МАКС. ЭКСПЛУАТАЦИОННАЯ МАССА: 22 079 кг    МАКС. ВМЕСТИМОСТЬ КОВША: 3.5м³

### 456/456е НТ – ГАБАРИТНЫЕ РАЗМЕРЫ – Стандартная стрела

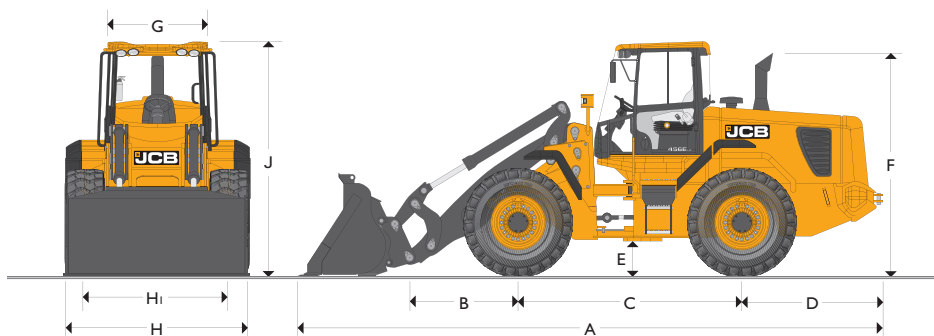

### 456/456е НТ – ГАБАРИТНЫЕ РАЗМЕРЫ – Стрела с высоким подъемом

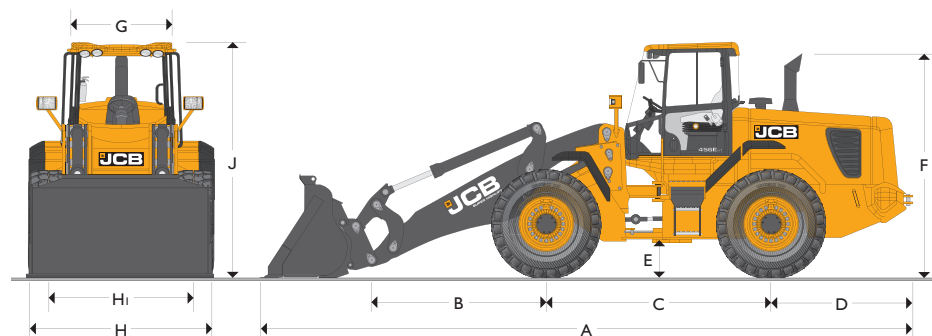

### 456/456е НТ – ГАБАРИТНЫЕ РАЗМЕРЫ – Стандартная стрела

		мм
A	Общая длина	8520
B	Расстояние от моста до оси вращения	1713
C	Колесная база	3300
D	Расстояние от моста до внешнего края противовеса	1970
E	Минимальный клиренс над землей	470
F	Высота по выхлопной трубе	3260
G	Ширина кабины	1400
H	Ширина по внешнему краю шин	2702
H <sub>1</sub>	Колея	2100
J	Высота с учетом кабины	3370
	Высота оси (максимальная)	4304
	Общая рабочая высота	5768
	Масса переднего моста	кг 9266
	Масса заднего моста	кг 11105
	Эксплуатационная масса	кг 20371
	Внутренний радиус	3182
	Максимальный радиус	6630
	Угол складывания полурам	± 40°

Данные приведены для машины, оснащенной ковшом емкостью 3,5 м³ с режущей пластиной и шинами Michelin 23.5 R25 XHA (L3) радиального типа.

### 456/456е НТ – ГАБАРИТНЫЕ РАЗМЕРЫ – Стрела с высоким подъемом

		мм
A	Общая длина	9450
B	Расстояние от моста до оси вращения	2727
C	Колесная база	3300
D	Расстояние от моста до внешнего края противовеса	1970
E	Минимальный клиренс над землей	470
F	Высота по выхлопной трубе	3260
G	Ширина кабины	1400
H	Ширина по внешнему краю шин	2702
H <sub>1</sub>	Колея	2100
J	Высота с учетом кабины	3370
	Высота оси (максимальная)	5270
	Общая рабочая высота	6733
	Масса переднего моста	кг 11141
	Масса заднего моста	кг 10130
	Эксплуатационная масса	кг 21271
	Внутренний радиус	3182
	Максимальный радиус	7121
	Угол складывания полурам	± 40°

Данные приведены для машины, оснащенной ковшом емкостью 3,5 м³ с режущей пластиной и шинами Michelin 23.5 R25 XHA (L3) радиального типа.



MAX. ENGINE POWER: 160kW (215hp) MAX. OPERATING WEIGHT: 21335kg (47036lb) MAX. LOADER CAPACITY: 3.5m<sup>3</sup> (4.6yd<sup>3</sup>)

## 456/456e ZX – ГАБАРИТНЫЕ РАЗМЕРЫ – Стандартная стрела

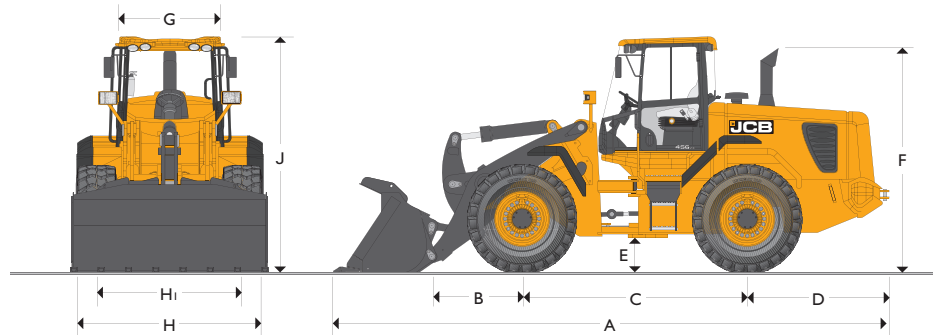

## 456/456e ZX – ГАБАРИТНЫЕ РАЗМЕРЫ – Стрела с высоким подъемом

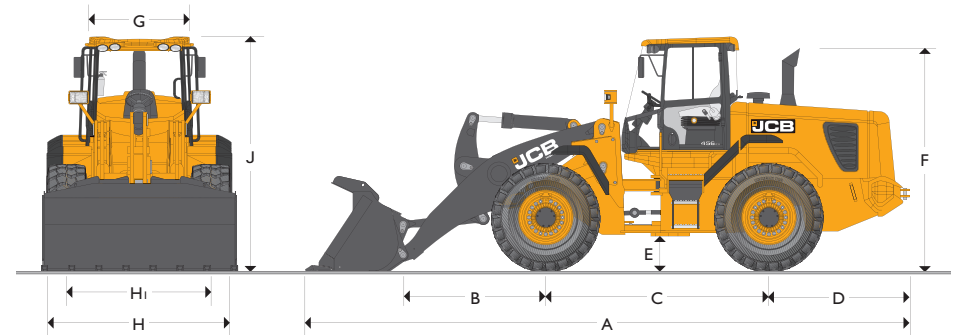

## 456/456e ZX – ГАБАРИТНЫЕ РАЗМЕРЫ – Стандартная стрела

		мм
A	Общая длина	7960
B	Расстояние от моста до оси вращения	1622
C	Колесная база	3300
D	Расстояние от моста до внешнего края противовеса	1970
E	Минимальный клиренс над землей	470
F	Высота по выхлопной трубе	3260
G	Ширина кабины	1400
H	Ширина по внешнему краю шин	2702
H <sub>i</sub>	Колея	2100
J	Высота с учетом кабины	3370
	Высота оси (максимальная)	4107
	Общая рабочая высота	5571
	Масса переднего моста	кг 8840
	Масса заднего моста	кг 10030
	Эксплуатационная масса	кг 18870
	Внутренний радиус	3182
	Максимальный радиус	6554
	Угол складывания полурам	± 40°

Данные приведены для машины, оснащенной ковшем емкостью 3,5 м<sup>3</sup> с режущей пластиной и шинами Michelin 23.5 R25 XHA (L3) радиального типа.

## 456/456e ZX – ГАБАРИТНЫЕ РАЗМЕРЫ – Стрела с высоким подъемом

		мм
A	Общая длина	8520
B	Расстояние от моста до оси вращения	2182
C	Колесная база	3300
D	Расстояние от моста до внешнего края противовеса	1988
E	Минимальный клиренс над землей	470
F	Высота по выхлопной трубе	3260
G	Ширина кабины	1400
H	Ширина по внешнему краю шин	2702
H <sub>i</sub>	Колея	2100
J	Высота с учетом кабины	3370
	Высота оси (максимальная)	4677
	Общая рабочая высота	6140
	Масса переднего моста	кг 9720
	Масса заднего моста	кг 9561
	Эксплуатационная масса	кг 19281
	Внутренний радиус	3182
	Максимальный радиус	6770
	Угол складывания полурам	± 40°

Данные приведены для машины, оснащенной ковшем емкостью 3,5 м<sup>3</sup> с режущей пластиной и шинами Michelin 23.5 R25 XHA (L3) радиального типа.



456/456е НТ – ГАБАРИТЫ ПОГРУЗЧИКА – Стандартная стрела

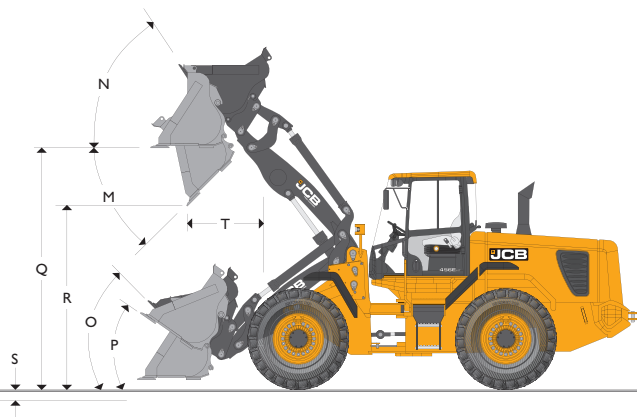

ИЗМЕНЕНИЯ РАБОЧИХ ХАРАКТЕРИСТИК И ГАБАРИТОВ — Стандартная стрела

Размер шин	Производитель	Тип	Индекс	Эксплуатационная масса, кг	Опрокидывающие нагрузки			Габариты	
					Без поворота, кг	При полном повороте, кг	Высота мм	Ширина мм	
23.5 - 25 *	Bridgestone	20 слойный корд	L2	-432	-251	-246	-2	0	
23.5 R 25 **	Goodyear	GP - 2B	L2	-64	-38	-37	-2	0	
23.5 R 25 **	Goodyear	RL - 2 +	L2	100	62	+61	-2	0	
23.5 R 25 **	Michelin	XTLA	L2	-100	-58	-57	-2	0	
23.5 - 25 *	Bridgestone	20 Ply	L3	-208	-121	-118	0	0	
650/65 R25 **	Michelin	XLD	L3	-196	-113	-112	-60	29	
750/65 R25 **	Michelin	XLD	L3	424	262	257	-6	205	
23.5 R25 **	Michelin	XRD1A	L4	256	158	155	36	0	
23.5 R 25 **	Goodyear	GP - 4B	L4	380	235	230	36	0	
23.5 R 25 **	Michelin	XLDD2A	L5	572	353	345	36	0	
23.5 R 25 **	Michelin	XMINED2	L5	808	499	488	36	0	
23.5 R 25 **	Goodyear	RL - 5K	L5	704	435	425	36	0	

\* с диагональным кордом. \*\* с радиальным кордом

При условии установки шин Michelin 23.5 R25 XHA (L3).

Тип монтажа ковша		Прямая установка	Прямая установка	Прямая установка	Прямая установка	Прямая установка	Прямая установка	Быстросъемная каретка	Быстросъемная каретка	Быстросъемная каретка	Быстросъемная каретка	Быстросъемная каретка	Быстросъемная каретка
Тип ковша		Общего назначения	Общего назначения	Общего назначения	Общего назначения	Общего назначения	Общего назначения	Общего назначения	Общего назначения	Общего назначения	Общего назначения	Общего назначения	Общего назначения
Оборудование ковша		Армированные зубья	Армированные зубья	Двусторонняя режущая пластина	Двусторонняя режущая пластина	Сегменты армированных зубьев и пластины	Сегменты армированных зубьев и пластины	Армированные зубья	Армированные	Двусторонняя режущая пластина	Двусторонняя режущая пластина	Сегменты армированных зубьев и пластины	Сегменты армированных зубьев и пластины
Емкость ковша (с горкой по стандарту SAE)	м <sup>3</sup>	3.1	3.3	3.3	3.5	3.3	3.5	3.1	3.3	3.3	3.5	3.3	3.5
Емкость ковша (геометрический объем)	м <sup>3</sup>	2.497	2.687	2.648	2.844	2.648	2.844	2.497	2.687	2.648	2.844	2.648	2.844
Ширина ковша	мм	2837	2837	2837	2837	2837	2837	2837	2837	2837	2837	2837	2837
Масса ковша со сменными деталями	кг	1508	1554	1623	1669	1623	1669	1380	1416	1495	1531	1495	1531
Максимальная плотность материала	кг/м <sup>3</sup>	2032	1895	1888	1767	1888	1767	1925	1796	1787	1673	1787	1673
Опрокидывающая нагрузка при прямолинейном положении центрального сочленения	кг	14635	14534	14493	14392	14493	14392	13888	13801	13746	13653	13746	13653
Опрокидывающая нагрузка при полном повороте	кг	12601	12508	12462	12368	12462	12368	11933	11853	11795	11708	11795	11708
Грузоподъемность при 50 % опрокидывающей нагрузке при полном повороте	кг	6301	6254	6231	6184	6231	6184	5697	5926	5897	5854	5897	5854
Максимальное усилие отрыва	кН	161	153	150	143	150	143	144	138	135	130	135	130
<b>M</b> Максимальный угол опрокидывания	градусов	45°	45°	45°	45°	45°	45°	45°	45°	45°	45°	45°	45°
<b>N</b> Угол наклона ковша назад при полном подъеме	градусов	57°	57°	57°	57°	57°	57°	57°	57°	57°	57°	57°	57°
<b>O</b> Угол наклона ковша назад в транспортном положении	градусов	52°	52°	52°	52°	52°	52°	52°	52°	52°	52°	52°	52°
<b>P</b> Угол наклона ковша назад на уровне земли	градусов	46°	46°	46°	46°	46°	46°	46°	46°	46°	46°	46°	46°
<b>Q</b> Высота загрузки	мм	4028	4028	4028	4028	4028	4028	4028	4028	4028	4028	4028	4028
<b>R</b> Высота разгрузки (угол опрокидывания 45°)	мм	2930	2888	3069	3027	2930	2888	2824	2782	2963	2921	2824	2782
<b>S</b> Глубина копания	мм	109	109	91	91	109	109	109	109	91	91	109	109
<b>T</b> Вылет на высоте разгрузки	мм	1334	1375	1220	1261	1334	1375	1440	1482	1326	1368	1440	1482
Максимальный вылет (угол опрокидывания 45°)	мм	2310	2352	2196	2238	2310	2352	2416	2458	2302	2344	2416	2458
Эксплуатационная масса (включая массу оператора 80 кг и полный топливный бак)	кг	20028	20074	20143	20189	20143	20189	20220	20256	20335	20371	20335	20371





456/456е НТ – ГАБАРИТЫ ПОГРУЗЧИКА – Стрела с очень высоким подъемом

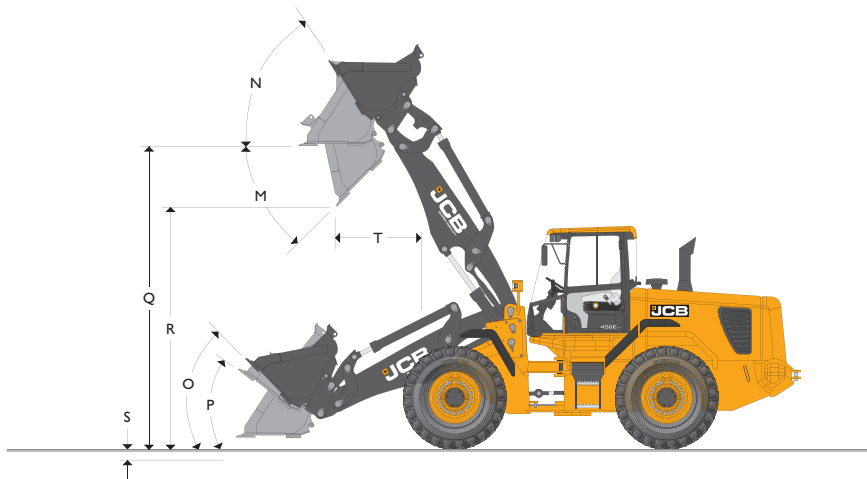

ИЗМЕНЕНИЯ РАБОЧИХ ХАРАКТЕРИСТИК И ГАБАРИТОВ — Стандартная стрела

Размер шин	Производитель	Тип	Индекс	Эксплуатационная масса, кг	Опрокидывающие нагрузки		Габариты	
					Без поворота, кг	При полном повороте, кг	Высота мм	Ширина мм
23.5 - 25 *	Bridgestone	20 слойный корд	L2	-432	-190	-186	-2	0
23.5 R 25 **	Goodyear	GP - 2B	L2	-64	-28	-28	-2	0
23.5 R 25 **	Goodyear	RL - 2 +	L2	100	47	46	-2	0
23.5 R 25 **	Michelin	XTLA	L2	-100	-44	-43	-2	0
23.5 - 25 *	Bridgestone	20 Ply	L3	-208	-92	-89	0	0
650/65 R25 **	Michelin	XLD	L3	-196	-86	-85	-60	29
750/65 R25 **	Michelin	XLD	L3	424	198	194	-6	205
23.5 R25 **	Michelin	XRDI A	L4	256	120	117	36	0
23.5 R 25 **	Goodyear	GP - 4B	L4	380	178	174	36	0
23.5 R 25 **	Goodyear	RL - 5K	L5	704	392	322	36	0
23.5 R 25 **	Michelin	XLDD2A	L5	572	267	261	36	0
23.5 R 25 **	Michelin	XMINED2	L5	808	378	369	36	0

\* с диагональным кордом, \*\* с радиальным кордом

При условии установки шин Michelin 23.5 R25 XHA (L3).

Тип монтажа ковша		Прямая установка	Прямая установка	Прямая установка	Прямая установка	Прямая установка	Прямая установка	Быстросъемная каретка	Быстросъемная каретка	Быстросъемная каретка	Быстросъемная каретка	Быстросъемная каретка	Быстросъемная каретка	
Тип ковша		Общего назначения	Общего назначения	Общего назначения	Общего назначения	Общего назначения	General Purpose	Общего назначения	Общего назначения	Общего назначения	Общего назначения	Общего назначения	Общего назначения	
Оборудование ковша		Армированные зубья	Армированные зубья	Армированные зубья	Двусторонняя режущая пластина	Двусторонняя режущая пластина	Сегменты армированных зубьев и пластины	Сегменты армированных зубьев и пластины	Армированные зубья	Армированные зубья	Двусторонняя режущая пластина	Двусторонняя режущая пластина	Сегменты армированных зубьев и пластины	Сегменты армированных зубьев и пластины
Емкость ковша (с горкой по стандарту SAE)	м <sup>3</sup>	2.8	3.1	3.3	3.3	3.5	3.3	3.5	3.1	3.3	3.3	3.5	3.3	3.5
Емкость ковша (геометрический объем)	м <sup>3</sup>	2.210	2.497	2.687	2.648	2.844	2.648	2.844	2.497	2.687	2.648	2.844	2.648	2.844
Ширина ковша	мм	2837	2837	2837	2837	2837	2837	2837	2837	2837	2837	2837	2837	2837
Масса ковша со сменными деталями	кг	1436	1508	1554	1623	1669	1623	1669	1380	1416	1495	1531	1495	1531
Максимальная плотность материала	кг/м <sup>3</sup>	1468	1311	1222	1218	1140	1218	1140	1241	1158	1153	1079	1153	1079
Опрокидывающая нагрузка при прямолинейном положении центрального сочленения	кг	9688	9587	9520	9493	9427	9493	9427	9097	8753	9004	8942	9004	8942
Опрокидывающая нагрузка при полном повороте	кг	8221	8128	8067	8038	7978	8038	7978	7697	7645	7608	7551	7608	7551
Грузоподъемность при 50 % опрокидывающей нагрузке при полном повороте	кг	4111	4064	4034	4019	3989	4019	3989	3848	3822	3804	3776	3804	3776
Максимальное усилие отрыва	кН	175	163	155	152	145	152	145	146	140	137	132	137	132
<b>M</b> Максимальный угол опрокидывания	градусов	45°	45°	45°	45°	45°	45°	45°	45°	45°	45°	45°	45°	45°
<b>N</b> Угол наклона ковша назад при полном подъеме	градусов	58°	58°	58°	58°	58°	58°	58°	58°	58°	58°	58°	58°	58°
<b>O</b> Угол наклона ковша назад в транспортном положении	градусов	54°	54°	54°	54°	54°	54°	54°	54°	54°	54°	54°	54°	54°
<b>P</b> Угол наклона ковша назад на уровне земли	градусов	46°	46°	46°	46°	46°	46°	46°	46°	46°	46°	46°	46°	46°
<b>Q</b> Высота загрузки	мм	4994	4994	4994	4994	4994	4994	4994	4994	4994	4994	4994	4994	4994
<b>R</b> Высота разгрузки (угол опрокидывания 45°)	мм	3960	3896	3854	4034	3993	3896	3790	3790	3748	3929	3887	3790	3748
<b>S</b> Глубина копания	мм	109	109	109	91	91	109	109	109	109	91	91	109	109
<b>T</b> Вылет на высоте разгрузки	мм	1327	1393	1432	1277	1318	1393	1432	1497	1539	1383	1425	1497	1539
Максимальный вылет (угол опрокидывания 45°)	мм	3046	3110	3152	2996	3038	3110	3152	3216	3258	3102	3144	3216	3258
Эксплуатационная масса (включая массу оператора 80 кг и полный топливный бак)	кг	20856	20928	20974	21043	21089	21043	21089	21120	21156	21235	21271	21235	21271



456/456e ZX – ГАБАРИТЫ ПОГРУЗЧИКА – Стандартная стрела

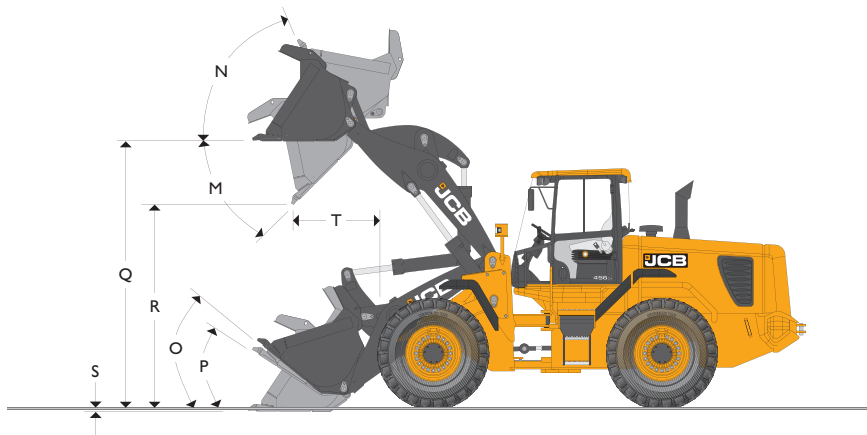

ИЗМЕНЕНИЯ РАБОЧИХ ХАРАКТЕРИСТИК И ГАБАРИТОВ — Стандартная стрела

\* с диагональным кордом.

\*\* с радиальным кордом.

Размер шины	Производитель	Тип	Индекс	Эксплуатационная масса, кг	Опрокидывающие нагрузки			Габариты	
					Без поворота, кг	При полном повороте, кг	Высота мм	Ширина мм	
23.5 - 25 *	Bridgestone	20 слойный корд	L2	-432	-251	-246	-2	0	
23.5 R 25 **	Goodyear	GP - 2B	L2	-64	-38	-37	-37	0	
23.5 R 25 **	Goodyear	RL - 2 +	L2	100	62	61	-2	0	
23.5 R 25 **	Michelin	XTLA	L2	-100	-58	-57	-2	0	
23.5 - 25 *	Bridgestone	20 Ply	L3	-208	-121	-118	0	0	
23.5 - 25 *	Firestone	20 Ply	L3	-312	-181	-177	0	0	
650/65 R25 **	Michelin	XLD	L3	-196	-113	-112	-60	29	
750/65 R25 **	Michelin	XLD	L3	424	262	257	-6	205	
23.5 R25 **	Michelin	XRD1A	L4	256	158	155	36	0	
23.5 R 25 **	Goodyear	GP - 4B	L4	380	235	230	35	0	
23.5 R 25 **	Goodyear	RL - 5K	L5	704	435	425	36	0	
23.5 R 25 **	Michelin	XLDD2A	L5	572	353	345	36	0	
23.5 R 25 **	Michelin	XMINED2	L5	808	499	488	36	0	
Optional extra counterweight	-	-	-	800	1445	1211	0	0	

При условии установки шин Michelin 23.5 R25 XHA (L3).

Тип монтажа ковша		Прямая установка	Прямая установка	Прямая установка	Прямая установка	Прямая установка	Прямая установка	Быстросъемная каретка	Быстросъемная каретка	Быстросъемная каретка	Быстросъемная каретка	Быстросъемная каретка	Быстросъемная каретка	
Тип ковша		Общего назначения	Общего назначения	Repetition	Общего назначения	Общего назначения	Общего назначения	Общего назначения	Общего назначения	Общего назначения	Общего назначения	Общего назначения	Общего назначения	
Оборудование ковша		Армированные зубья	Армированные зубья	Армированные зубья	Двусторонняя режущая пластина	Двусторонняя режущая пластина	Сегменты армированных зубьев и пластины	Сегменты армированных зубьев и пластины	Армированные зубья	Армированные режущая пластина	Двусторонняя режущая пластина	Двусторонняя режущая пластина	Сегменты армированных зубьев и пластины	Сегменты армированных зубьев и пластины
Емкость ковша (с горкой по стандарту SAE)	м <sup>3</sup>	3.1	3.3	3.1	3.3	3.5	3.3	3.1	3.3	3.3	3.5	3.3	3.5	
Емкость ковша (геометрический объем)	м <sup>3</sup>	2.791	2.991	2.791	2.933	3.137	2.933	3.137	2.497	2.687	2.648	2.844	2.648	2.844
Ширина ковша	мм	2837	2837	2811	2800	2800	2800	2800	2837	2837	2837	2837	2837	2837
Масса ковша со сменными деталями	кг	1602	1645	1612	1722	1765	1722	1765	1380	1416	1495	1531	1495	1531
Максимальная плотность материала	кг/м <sup>3</sup>	2064	1925	2061	1920	1797	1920	1797	1874	1748	1743	1631	1743	1631
Опрокидывающая нагрузка при прямолинейном положении центрального сочленения	кг	15340	15235	15318	15211	15106	15211	15106	13975	13880	13857	13762	13857	13762
Опрокидывающая нагрузка при полном повороте	кг	12797	12703	12776	12672	12577	12672	12577	11620	11534	11506	11419	11506	11419
Грузоподъемность при 50 % опрокидывающей нагрузке при полном повороте	кг	6399	6352	6388	6336	6288	6336	6288	5810	5767	5753	5710	5753	5710
Максимальное усилие отрыва	кН	172	165	172	161	154	161	153	147	147	143	137	143	137
<b>M</b> Максимальный угол опрокидывания	градусов	45°	45°	45°	45°	45°	45°	45°	45°	45°	45°	45°	45°	45°
<b>N</b> Угол наклона ковша назад при полном подъеме	градусов	67°	67°	67°	67°	67°	67°	67°	67°	67°	67°	67°	67°	67°
<b>O</b> Угол наклона ковша назад в транспортном положении	градусов	45°	45°	45°	45°	45°	45°	45°	45°	45°	45°	45°	45°	45°
<b>P</b> Угол наклона ковша назад на уровне земли	градусов	39°	39°	39°	39°	39°	39°	39°	39°	39°	39°	39°	39°	39°
<b>Q</b> Высота загрузки	мм	3822	3822	3856	3831	3831	3822	3822	3822	3702	3831	3711	3822	3702
<b>R</b> Высота разгрузки (угол опрокидывания 45°)	мм	2741	2699	2765	2887	2845	2741	2699	2621	2559	2767	2725	2621	2559
<b>S</b> Глубина копания	мм	74	74	74	91	91	109	109	74	74	91	91	109	109
<b>T</b> Вылет на высоте разгрузки	мм	1183	1135	1207	1085	1039	1183	1135	1301	1255	1205	1159	1301	1255
Максимальный вылет (угол опрокидывания 45°)	мм	2140	2182	2164	2032	2074	2140	2182	2260	2302	2152	2194	2260	2302
Эксплуатационная масса (включая массу оператора 80 кг и полный топливный бак)	кг	18823	18872	18833	18943	18992	18943	18992	19147	19196	19267	19316	19267	19316



456/456е ZX – ГАБАРИТЫ ПОГРУЗЧИКА – Стрела с высоким подъемом

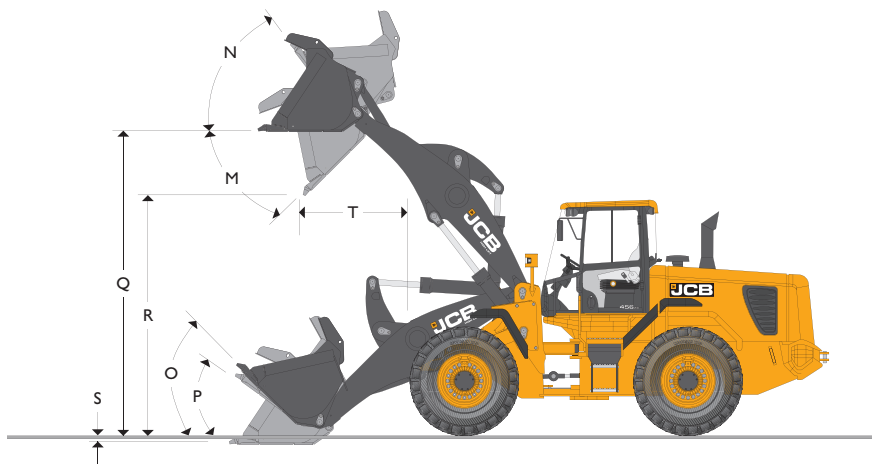

ИЗМЕНЕНИЯ РАБОЧИХ ХАРАКТЕРИСТИК И ГАБАРИТОВ — Стрела с высоким подъемом

\* с диагональным кордом.

\*\* с радиальным кордом.

Размер шин	Производитель	Тип	Индекс	Эксплуатационная масса, кг	Опрокидывающие нагрузки			Габариты	
					Без поворота, кг	При полном повороте, кг	Высота мм	Ширина мм	
23.5 - 25 *	Bridgestone	20 слойный корд	L2	-432	-198	-194	-2	0	
23.5 R 25 **	Goodyear	GP - 2B	L2	-64	-30	-29	-2	0	
23.5 R 25 **	Goodyear	RL - 2 +	L2	100	49	48	-2	0	
23.5 R 25 **	Michelin	XTLA	L2	-100	-46	-45	-2	0	
23.5 - 25 *	Bridgestone	20 Ply	L3	-208	-96	-93	0	0	
23.5 - 25 *	Firestone	20 Ply	L3	-312	-143	-140	0	0	
650/65 R25 **	Michelin	XLD	L3	-196	-89	-88	-60	29	
750/65 R25 **	Michelin	XLD	L3	424	262	257	-6	205	
23.5 R25 **	Michelin	XRD1A	L4	256	125	122	36	0	
23.5 R 25 **	Goodyear	GP - 4B	L4	380	186	182	36	0	
23.5 R 25 **	Goodyear	RL - 5K	L5	704	344	336	36	0	
23.5 R 25 **	Michelin	XLDD2A	L5	572	279	273	36	0	
23.5 R 25 **	Michelin	XMINED2	L5	808	394	386	36	0	
Optional extra counterweight				-	800	1192	1000	0	0

При условии установки шин Michelin 23.5 R25 XHA (L3).

Тип монтажа ковша		Прямая установка	Прямая установка	Прямая установка	Прямая установка	Прямая установка	Прямая установка	Прямая установка	Быстросъемная каретка	Быстросъемная каретка	Быстросъемная каретка	Быстросъемная каретка	Быстросъемная каретка
Тип ковша		Общего назначения	Общего назначения	Общего назначения	Общего назначения	Общего назначения	Общего назначения	Общего назначения	Общего назначения	Общего назначения	Общего назначения	Общего назначения	Общего назначения
Оборудование ковша		Армированные зубья	Армированные зубья	Армированные режущая пластина	Двусторонняя режущая пластина	Двусторонняя зубьев и пластины	Сегменты армированных зубьев и пластины	Сегменты армированных зубья	Армированные зубья	Армированные режущая пластина	Двусторонняя режущая пластина	Двусторонняя зубьев и пластины	Сегменты армированных зубьев и пластины
ковша (с горкой по стандарту SAE)	м <sup>3</sup>	2.8	3.1	3.3	3.3	3.5	3.3	3.5	3.1	3.3	3.3	3.5	3.3
Емкость ковша (геометрический объем)	м <sup>3</sup>	2.497	2.791	2.991	2.933	3.137	2.933	3.137	2.497	2.687	2.648	2.844	2.648
Ширина ковша	мм	2837	2837	2837	2800	2800	2800	2800	2837	2837	2837	2837	2837
Масса ковша со сменными деталями	кг	1529	1602	1645	1722	1765	1722	1765	1380	1416	1495	1531	1495
Максимальная плотность материала	кг/м <sup>3</sup>	1713	1540	1436	1432	1340	1432	1340	1410	1315	1312	1228	1312
Опрокидывающая нагрузка при прямолинейном положении центрального сочленения	кг	11593	11536	11456	11438	11360	11438	11360	10613	10540	10524	10452	10524
Опрокидывающая нагрузка при полном повороте	кг	9593	9546	9476	9453	9382	9453	9382	8744	8680	8659	8594	8659
Грузоподъемность при 50 % опрокидывающей нагрузке при полном повороте	кг	4797	4773	4738	4727	4691	4727	4691	4372	4340	4330	4297	4330
Максимальное усилие отрыва	кН	164	151	145	142	136	142	136	134	129	126	121	126
<b>M</b> Максимальный угол опрокидывания	градусов	45°	45°	45°	45°	45°	45°	45°	45°	45°	45°	45°	45°
<b>N</b> Угол наклона ковша назад при полном подъеме	градусов	53°	53°	53°	53°	53°	53°	53°	53°	53°	53°	53°	53°
<b>O</b> Угол наклона ковша назад в транспортном положении	градусов	52°	52°	52°	52°	52°	52°	52°	52°	52°	52°	52°	52°
<b>P</b> Угол наклона ковша назад на уровне земли	градусов	44°	44°	44°	44°	44°	44°	44°	44°	44°	44°	44°	44°
<b>Q</b> Высота загрузки	мм	4393	4393	4393	4402	4402	4393	4393	4393	4273	4402	4282	4393
<b>R</b> Высота разгрузки (угол опрокидывания 45°)	мм	3376	3312	3270	3458	3416	3312	3270	3192	3130	3338	3296	3192
<b>S</b> Глубина копания	мм	75	75	75	91	91	109	109	75	75	91	91	109
<b>T</b> Вылет на высоте разгрузки	мм	1099	1259	1213	1162	1117	1259	1213	1379	1333	1283	1237	1379
Максимальный вылет (угол опрокидывания 45°)	мм	2553	2617	2659	2509	2551	2617	2659	2737	2779	2629	2617	2737
Эксплуатационная масса (включая массу оператора 80 кг и полный топливный бак)	кг	19161	19234	19283	19354	19403	19354	19403	19557	19607	19678	19727	19678



**ПОГРУЗЧИК – НТ**

Конструкция с четырьмя широко разнесенными цилиндрами обеспечивает сочетание отличной обзорности и высоких характеристик крутящего момента ковша по всей рабочей дуге. Конструкция пальцев, втулок и уплотнений во всех шарнирах позволяет увеличить интервал между техническими обслуживаниями.

**ПОГРУЗЧИК – ЗХ**

Усиленная трехцилиндровая конструкция обеспечивает большое усилие отрыва и отличные погрузочные характеристики. Конструкция пальцев, втулок и уплотнений во всех шарнирах позволяет увеличить интервал между техническими обслуживаниями.

**ТРАНСМИССИЯ**

Полный привод с рычагом переключения передач с электронным управлением автоматической трансмиссией с плавным переключением передач оснащен ограничителем скорости и модуляцией для плавных, быстрых изменений направления и скорости движения. Одноступенчатый гидротрансформатор, 4 передних и 3 задних передачи.

Тип	Трансмиссия Smoothshift	
Марка и модель	ZF 4WG 210	
Коэффициент пробуксовки гидротрансформатора	2.813 : 1	
1-я передача	км/ч	6.9
2-я передача	км/ч	12.3
3-я передача	км/ч	24.4
4-я передача (только передняя)	км/ч	37.4

**МОСТЫ**

Тип	Планетарные колёсные редукторы
Марка и модель	Graziano PR24 передний / PR15 задний
Общее передаточное число	23.538 : 1
Осцилляция заднего моста	25°

**РУЛЕВОЕ УПРАВЛЕНИЕ**

Гидравлическая система с приоритетом рулевого управления, оснащенная аварийной системой рулевого управления. Аксиально-поршневой насос регулирует поток в клапане рулевого управления для обеспечения плавного, не требующего больших усилий отклика. Угол поворота  $\pm 40^\circ$ . Гидравлические цилиндры рулевого управления с концевым демпфированием обеспечивают мягкость управления при полном повороте рамы. Регулируемая рулевая колонка.

**ТОРМОЗНАЯ СИСТЕМА**

Гидравлические тормоза на всех четырех колесах, рабочее давление 80 бар. Двойной контур с резервным аккумулятором обеспечивает максимальную безопасность при любых условиях. Встроенные, погруженные в масло многодисковые тормоза с тормозными колодками из органического материала не наносят вреда окружающей среде. Стояночный тормоз электрогидравлического дискового типа установлен на вторичном валу коробки передач.

**456 (УРОВЕНЬ ВЫБРОСОВ СОГЛАСНО СТАНДАРТУ TIER 2)**

Шестицилиндровый дизельный двигатель с турбонаддувом и перепускной заслонкой, с жидкостным охлаждением и системой прямого впрыска. Промежуточный охладитель наддувочного воздуха типа «Воздух-воздух» гарантирует низкий уровень выбросов, а камера с полным сгоранием топлива обеспечивает минимальный расход топлива. Выносное устройство для слива масла из маслосборника упрощает обслуживание.

Тип	4-тактный с прямым впрыском	
Модель	6CT 8.3C	
Рабочий объем	л	8.3
Диаметр цилиндра	мм	114
Длина хода поршня	мм	135
Наддув	С турбонаддувом	
Цилиндры	6	
Макс. полная мощность по SAE J1995/ISO 14396	кВт (л.с.) при 2000 об/мин	161
Номинальная полная мощность по SAE J1995/ISO 14396	кВт (л.с.) при 2200 об/мин	153
Полезная мощность по SAE J1349/EEC 80/1269	кВт (л.с.) при 2200 об/мин	147
Максимальный крутящий момент	Нм при 1400 об/мин	994

**Уровень выбросов:-**

Применимые стандарты EUNR MM Stage 2 USA CFR Part 89

(Соответствует требованиям стандартов EU/EPA "Off Highway" Construction Equipment Regulation Stage 2).

**456е (УРОВЕНЬ ВЫБРОСОВ СОГЛАСНО СТАНДАРТУ TIER 3)**

Шестицилиндровый дизельный двигатель с турбонаддувом и перепускной заслонкой, с жидкостным охлаждением и системой прямого впрыска с общей топливной магистралью. Промежуточный охладитель наддувочного воздуха типа «Воздух-воздух» гарантирует низкий уровень выбросов, а камера с полным сгоранием топлива обеспечивает минимальный расход топлива. Выносное устройство для слива масла из маслосборника упрощает обслуживание.

Тип	4-тактный с прямым впрыском	
Модель	QSC 8.3	
Рабочий объем	л	8.3
Диаметр цилиндра	мм	114
Длина хода поршня	мм	135
Наддув	С турбонаддувом	
Цилиндры	6	
Макс. полная мощность по SAE J1995/ISO 14396	кВт (л.с.) при 2000 об/мин	160
Номинальная полная мощность по SAE J1995/ISO 14396	кВт (л.с.) при 2200 об/мин	160
Полезная мощность по SAE J1349/EEC 80/1269	кВт (л.с.) при 2200 об/мин	154
Максимальный крутящий момент	Нм при 1400 об/мин	915

**Уровень выбросов:-**

US EPA Tier 3, CARB Tier 3, EU Stage 111A.

**ШИНЫ**

Мы предлагаем разнообразные варианты комплектации шинами, включая:

23.5 x 25 x 20 ply (L2), 23.5R25 RL-2+ (L2), 23.5 x 25 x 20 ply (L3), 23.5R25 XTLA (L2),

23.5R25 GP2B (L2), 23.5R25 VUT (L2), 650/65 R25 XLD (L3), 23.5R25 XHA (L3), 23.5R25 VMT (L3),

23.5R25 XMINED2 (L5), 750/65 R25 XLD (L3).



## ЭЛЕКТРИЧЕСКАЯ СИСТЕМА

24-вольтовая система с заземлением отрицательного полюса, генератор переменного тока на 70 А с двумя малообслуживаемыми аккумуляторными батареями на 110 А·ч каждая. Выключатель массы расположен в задней части машины. Включение и выключение ключом зажигания, предпусковой подогрев для запуска в холодную погоду. Основной блок плавких предохранителей. Другое электрическое оборудование включает кварцево-галогенные, двоярные рабочие фары, передний и задний стеклоочиститель/стеклоомыватель, обогреватель заднего стекла, полный комплект дорожных сигналов, часы, световые индикаторы и измерительные приборы. Разъемы соответствуют стандарту IP67 monitoring. Connectors to IP67 standard.

Напряжение сети	В	24
Выход генератора переменного тока	Ач	70
Емкость аккумуляторной батареи	Ач	2 x 110

## КАБИНА

Надежно монтируемая система защиты от переворотов/падающих предметов ROPS/FOPS (испытана в соответствии со стандартом EN13510 : 2000/EN13627 : 2000 (уровень 2). Превосходное рабочее место оператора сочетает органы управления, расположенные с учетом требований эргономики, с высоким качеством оборудования и низким уровнем шума внутри кабины. Доступ осуществляется через дверь, открывающуюся назад, по ступенькам с нескользкой поверхностью. Трехсекционное изогнутое многослойное ветровое стекло и остекление нижней части кабины обеспечивают отличный передний обзор. Широкий набор приборов включает электронную контрольную панель и дисплей (систему электронного мониторинга). Система обогрева и вентиляции обеспечивает распределение фильтрованного воздуха в кабине с помощью мощного 8-киловаттного обогревателя. Цельность конструкции облегчает герметизацию и предотвращает проникновение пыли. Фиксатор на рычаге коробки передач предотвращает случайное переключение, а рычаги управления погрузкой можно отключить для безопасного движения по дороге.

Уровень внешнего шума модели 456 (Tier II): 72 Lp (A) 109 Lw (A)

Уровень внешнего шума модели 456Е (Tier III): 72 Lp (A) 106 Lw (A)

## 456/456е НТ – ГИДРАВЛИЧЕСКАЯ СИСТЕМА

Чувствительная к нагрузке система оборудована аксиально-поршневым насосом с изменяемой производительностью, который обеспечивает быстрое распределение мощности в соответствии с потребностями при оптимальном расходе топлива. Основные механизмы приводятся в действие с помощью джойстика управления погрузчиком с сервоприводом. Управление вспомогательным контуром осуществляется с помощью дополнительного рычага или электрических кнопок, расположенных на джойстике. Для управления погрузчиком в случае потери давления насоса служит резервный аккумулятор.

Тип насоса		Сдвоенный аксиально-поршневой насос с изменяемой производительностью			
Макс. подача насоса 1,	л/мин	163			
Макс. давление насоса 1,	бар	250			
Макс. подача насоса 2,	л/мин	163			
Макс. давление насоса 2,	бар	160			
<b>Время рабочего цикла при максимальных оборотах двигателя</b>		<b>секунда</b>			
Подъем стрелы (при полном ковше)		5,8			
Опрокидывание ковша (при полном ковше)		1,2			
Опускание стрелы (при пустом ковше)		4,1			
Общая продолжительность цикла		11,1			
<b>Размеры гидроцилиндров</b>		<b>Диаметр цилиндра</b>	<b>Шток</b>	<b>Закрытые центры</b>	<b>Длина хода поршня</b>
Гидроцилиндр ковша x2	мм	130 (5.1)	75 (3.0)	1845 (72.6)	1270 (50.0)
Гидроцилиндр подъема стрелы x2	мм	160 (6.3)	80 (3.1)	1290 (50.8)	744 (29.3)
Гидроцилиндр рулевого управления x2	мм	90 (3.5)	50 (2.0)	621 (24.4)	312 (12.3)

## 456/456е НТ – НАВЕСНОЕ ОБОРУДОВАНИЕ

Для непосредственной установки или крепления с помощью быстросъемной каретки JCB предлагается широкий спектр навесного оборудования, включая вилы для поддонов, крановые стрелы, ковши с высокой разгрузкой и захваты для лесоматериалов.

## 456/456е НТ – СТАНДАРТНОЕ ОБОРУДОВАНИЕ

**Погрузчик:** Механизм возвращения ковша в исходное положение, механизм ограничения высоты подъема стрелы погрузчика, выключатель рычага управления погрузчиком, одно- или многорычажное сервоуправление, геометрия с высоким усилием подъема и отличная обзорность между рукоятками.

**Двигатель:** Двухступенчатый сухой фильтр воздуха — циклонный с основным и вспомогательным элементами, водоотстойник, сдвоенный топливный фильтр, защита приводных ремней генератора и компрессора кондиционера, изолированный блок радиаторов охлаждения с вентилятором с гидроприводом.

**Трансмиссия:** Однорычажный механизм переключения, ограничитель скорости, запуск при нейтральном положении рычага, выключение передачи при нажатии педали тормоза или рычага погрузчика, отключение функции гидравлики, изменения направления и включение понижающей передачи на рычаге переключения передач и рычаге управления стрелой.

**Мосты:** Мосты с планетарными колесными редукторами, фиксированный передний, задний – с осцилляцией.

**Тормоза:** Многодисковые, жидкостноохлаждаемые тормоза, колодки из органического материала, двухконтурная гидравлическая система. Стояночный тормоз на вторичном валу коробки передач.

**Гидравлическая система:** Сдвоенный поршневой насос с приоритетом для рулевого управления, аварийная резервная система рулевого управления, двухсекционный гидрораспределитель погрузчика с гидравлическим аккумулятором, трех и четырехсекционный гидрораспределитель вспомогательного гидравлического контура в качестве опции.

**Рулево управление:** Регулируемая рулевая колонка, мягкое на ощупь рулевое колесо с пятью оборотами от упора до упора, упругие ограничители в крайних положениях.

**Кабина:** Система безопасности ROPS/FOPS, внутренний светильник для чтения, расположенная по центру главная сигнальная лампа. Электронная контрольная панель с жидкокристаллическим дисплеем для вывода сообщений. Двухконтурный очиститель/омыватель ветрового стекла периодического действия с автопарковкой и односторонний очиститель/омыватель заднего стекла с автопарковкой. Трехскоростной обогреватель, предотвращающий запотевание стекол, со сменным воздушным фильтром, открывающиеся окна справа и слева, козырек для защиты от солнца, внутреннее зеркало заднего вида, наружные зеркала, сиденье с регулируемой подвеской, ремнем и подголовником, место для хранения личных вещей оператора, многослойное ветровое стекло, заднее стекло с подогревом, выключатель рычага управления погрузчиком, гудок, регулируемый подлокотник, зеркала с подогревом.

**Электрическая система:** Передние и задние дорожные огни, габаритные огни, передние и задние рабочие фары, звуковой и световой сигналы заднего хода, задняя противотуманная фара, выключатель массы, радиоподготовка, генератор переменного тока на 70 А, вращающийся пробковый маячок.

**Кузов:** передние и задние крылья, боковые и задняя панели капота, гибкая нижняя ступенька, задний противовес по всей ширине, прицепное приспособление, проушины для подъема краном.

## 456/456е НТ – ДОПОЛНИТЕЛЬНОЕ ОБОРУДОВАНИЕ

Кондиционер воздуха, передний и задний мост с дифференциалами повышенного трения, Turbo 2 и предварительный фильтр для улавливания пыли, защита зубьев, съемные изнашиваемые детали ковша, эпоксидное покрытие радиаторов, вентилятор с автоматическим реверсом, тормозные трубки из нержавеющей стали, система компенсации колебаний ковша (SRS), гидравлическая быстросъемная каретка с гидравлической фиксацией пальца с управлением из кабины, полноразмерные задние крылья, камера заднего вида (цветная), система автоматической смазки, одно- или многорычажное гидроуправление, вспомогательное гидравлическое управление отдельным рычагом или установленное на джойстике (пропорциональное), трансформатор напряжения с 24 до 12 В внутри кабины, защита остекления кабины, дополнительные передние и задние фары, сиденье с амортизацией и подогревом, защита фар, передний и задний козырек, нагреватель блока цилиндров, подающееся биологическому разложению масло гидросистемы, дополнительные опции для фильтрации воздуха в кабине, огнетушитель, комплект для освещения номерного знака, сигнал заднего хода (белый шум), сигнал включения заднего хода, конструкция стрелы с параллельным подъемом (рекомендовано для вилочного захвата), стрелы погрузчика с очень высоким подъемом, открытый навес, кабина комплектации Wastemaster, радиатор с широкими сотами, герметизированная электросистема, смазочный шприц и патрон, базовая и полная защита днища машины, ячеистый экран системы забор воздуха, комплект ARV, предохранительная распорка, перепускной клапан радиатора трансмиссии, зеркала без подогрева, смазочный шприц, телематическая система LiveLink.

## 456/456е НТ – Стандартное оборудование комплектации Wastemaster

Машина, аналогичная описанной выше, включает: базовая и полная защиты днища машины, предварительный фильтр Turbo 2, угольный фильтр для очистки поступающего в кабину воздуха, защита передних и задних фар, радиатор с широкими сотами, все принадлежности комплектации Wastemaster, ячеистый экран системы забор воздуха.



## 456/456e ZT – ГИДРАВЛИЧЕСКАЯ СИСТЕМА ПОГРУЗЧИКА

Чувствительная к нагрузке система оборудована аксиально-поршневым насосом с изменяемой производительностью, который обеспечивает быстрое распределение мощности в соответствии с потребностями при оптимальном расходе топлива. Основные механизмы приводятся в действие с помощью джойстика управления погрузчиком с сервоприводом. Управление вспомогательным контуром осуществляется с помощью дополнительных электрических кнопок, расположенных на рычаге или джойстике. Для управления погрузчиком в случае потери давления насоса служит резервный аккумулятор.

Тип насоса		Сдвоенный аксиально-поршневой насос с изменяемой производительностью			
Макс. подача насоса 1,	л/мин	163			
Макс. давление насоса 1,	бар	250			
Макс. подача насоса 2,	л/мин	163			
Макс. давление насоса 2,	бар	160			
<b>Время рабочего цикла при максимальных оборотах двигателя</b>		<b>секунда</b>			
Подъем стрелы (при полном ковше)		5.8			
Опрокидывание ковша (при полном ковше)		1.2			
Опускание стрелы (при пустом ковше)		4.1			
Общая продолжительность цикла		11.1			
Размеры гидроцилиндров		Диаметр цилиндра	Шток	Закрытые центры	Длина хода поршня
Гидроцилиндр ковша x2	мм	180	90	1120	530
Гидроцилиндр подъема стрелы x2	мм	160	80	1290	744
Гидроцилиндр рулевого управления x2	мм	90	50	621	312

## 456/456e ZX – НАВЕСНОЕ ОБОРУДОВАНИЕ

Мы предлагаем широкий выбор навесного оборудования для непосредственной установки или крепления с помощью быстросъемной каретки JCB.

## 456/456e ZX – СТАНДАРТНОЕ ОБОРУДОВАНИЕ

**Погрузчик:** Механизм возвращения ковша в исходное положение, механизм ограничения высоты подъема стрелы погрузчика, выключатель рычага управления погрузчиком, одно- или многорычажное сервоуправление, высокие усилия отрыва с отличными погрузочными характеристиками.

**Engine:** Двухступенчатый сухой фильтр воздуха — циклонный с основным и вспомогательным элементами, водоотстойник, сдвоенный топливный фильтр, защита приводных ремней генератора и компрессора кондиционера, изолированный блок радиаторов охлаждения с вентилятором, управляемым гидроприводом.

**Трансмиссия:** Сдвоенный механизм переключения, ограничитель скорости движения, запуск при нейтральном положении рычага, выключение передачи при нажатии педали тормоза или рычага погрузчика, отключение функции гидравлики, изменения направления и включение пониженной передачи на рычаге переключения передач и рычаге управления стрелой.

**Мосты:** Мосты с планетарными колёсными редукторами, фиксированный передний, задний с осцилляцией.

**Тормоза:** Многодисковые, жидкостноохлаждаемые тормоза, колодки из органического материала, двухконтурная гидравлическая система. Стояночный тормоз на вторичном валу коробки передач.

**Гидравлическая система:** Сдвоенный поршневой насос с приоритетом для рулевого управления, аварийная резервная система рулевого управления, двухсекционный гидрораспределитель погрузчика с гидравлическим аккумулятором, трех и четырехсекционный гидрораспределитель вспомогательного гидравлического контура в качестве опции.

**Рулевое управление:** Регулируемая рулевая колонка, мягкое на ощупь рулевое колесо с пятью оборотами от упора до упора, упругие ограничители в крайних положениях.

**Кабина:** Система безопасности ROPS/FOPS, внутренний светильник для чтения, расположенная по центру главная сигнальная лампа. Электронная контрольная панель с жидкокристаллическим дисплеем для вывода сообщений. Двухскоростной очиститель/омыватель ветрового стекла периодического действия с автопарковкой и односкоростной очиститель/омыватель заднего стекла с автопарковкой. Трехскоростной обогреватель, предотвращающий запотевание стекол, со сменным воздушным фильтром, открывающиеся окна справа и слева, козырек для защиты от солнца, внутреннее зеркало заднего вида, наружные зеркала, сиденье с регулируемой подвеской, ремнем и подголовником, место для хранения личных вещей оператора, многослойное ветровое стекло, заднее стекло с подогревом, выключатель рычага управления погрузчиком, гудок, регулируемый подлокотник, зеркала с подогревом.

**Электрическая система:** Передние и задние дорожные фары, габаритные огни, передние и задние рабочие фары, звуковой и световой сигналы заднего хода, задняя противотуманная фара, выключатель массы, радиоподготовка, генератор переменного тока на 70 А, вращающийся проблесковый маячок.

**Кузов:** передние и задние крылья, боковые и задние панели капота, гибкая нижняя ступенька, задний противовес по всей ширине, прицепное приспособление, проушины для подъема краном.

## 456/456e ZX – ДОПОЛНИТЕЛЬНОЕ ОБОРУДОВАНИЕ

Кондиционер воздуха, передний и задний мост с дифференциалами повышенного трения, Turbo 2 и предварительный фильтр для улавливания пыли, защита зубьев, съемные изнашиваемые детали ковша, эпоксидное покрытие радиаторов, вентилятор с автоматическим реверсом, тормозные трубки из нержавеющей стали, система компенсации колебаний ковша (SRS), гидравлическая быстросъемная каретка с гидравлической фиксацией пальца, с управлением из кабины, полноразмерные задние крылья, камера заднего вида (цветная), система автоматической смазки, одно- или многорычажное гидроуправление, вспомогательное гидравлическое управление отдельным рычагом или установленное на джойстике (пропорциональное), трансформатор напряжения с 24 до 12 В внутри кабины, защита остекления кабины, дополнительные передние и задние фары, сиденье с амортизацией и подогревом, дополнительный противовес, защита фар, передний и задний козырек, нагреватель блока цилиндров, подающееся биологическому разложению масло гидросистемы, дополнительные опции для фильтрации воздуха в кабине, огнетушитель, комплект для освещения номерного знака, сигнал заднего хода (белый шум), сигнал включения заднего хода, стрелы погрузчика с очень высоким подъемом, открытый навес, кабина комплектации Wastemaster, телематическая система LiveLink, радиатор с широкими сотами, герметизированная электросистема, смазочный шприц и патрон, базовая и полная защита днища машины, ячеистый экран системы забора воздуха, комплект ARV, предохранительная распорка, перепускной клапан радиатора трансмиссии.

## 456/456e ZX – Стандартное оборудование комплектации Wastemaster

Машина, аналогичная описанной выше, включает: базовая и полная защиты днища машины, предварительный фильтр Turbo 2, угольный фильтр для очистки поступающего в кабину воздуха, защита передних и задних фар, радиатор с широкими сотами, все принадлежности комплектации Wastemaster, ячеистый экран системы забора воздуха.





456/456е НТ – ГАБАРИТЫ ПОГРУЗЧИКА – РАМА С ВИЛОЧНЫМ ЗАХВАТОМ

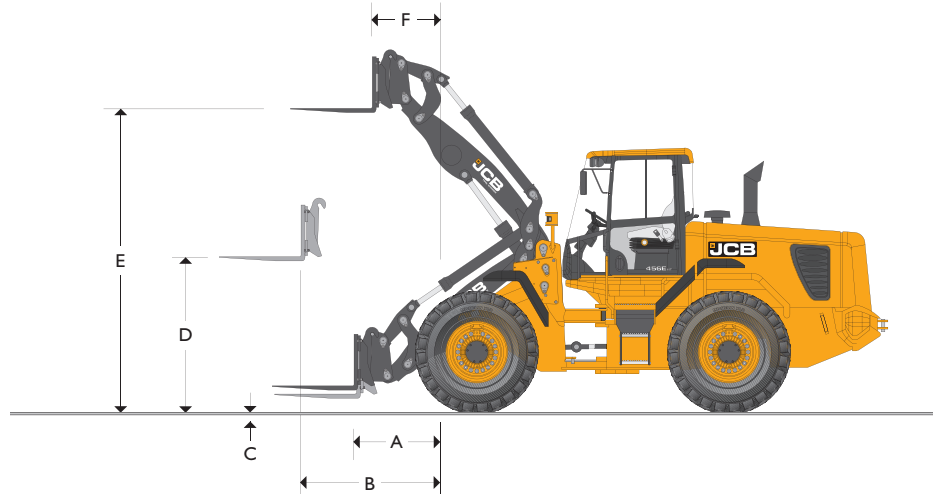

ГАБАРИТЫ ПОГРУЗЧИКА – РАМА С ВИЛОЧНЫМ ЗАХВАТОМ

	Стандартная стрела		Стрела с очень высоким подъемом	
	мм		мм	
Ширина каретки	1500	1500		
Длина вилочного захвата	1220	1220		
<b>A</b> Вылет на уровне земли	1175	2143		
<b>Б</b> Вылет при горизонтальном положении стрелы	1851	2650		
<b>В</b> Поверхность зубцов относительно уровня земли	50	50		
<b>Г</b> Высота подъема стрелы до горизонтального положения			1975	1975
<b>Д</b> Максимальная высота подъема стрелы	4194	5160		
<b>Е</b> Вылет при максимальной высоте подъема	874	931		
Грузоподъемность **	кг	7808	кг	5755
Опрокидывающая нагрузка при прямолинейном положении центрального сочленения	кг	11281	кг	8314
Опрокидывающая нагрузка при полном повороте (40°)	кг	9760	кг	7193
Масса навесного оборудования	кг	590	кг	590

При условии установки шин Michelin 23.5R25 XHA (L3).

\*\* При смещении центра тяжести на 600.

При 80-процентной опрокидывающей нагрузке при полном повороте в соответствии со стандартом ISO 8313.

Интервал изменения расстояния между вилами – 50 мм.

Секциявил класса 4А 60 мм x 150 мм.

ГАБАРИТЫ РАЗГРУЗОЧНОГО ЗАХВАТА – СТАНДАРТНАЯ СТРЕЛА

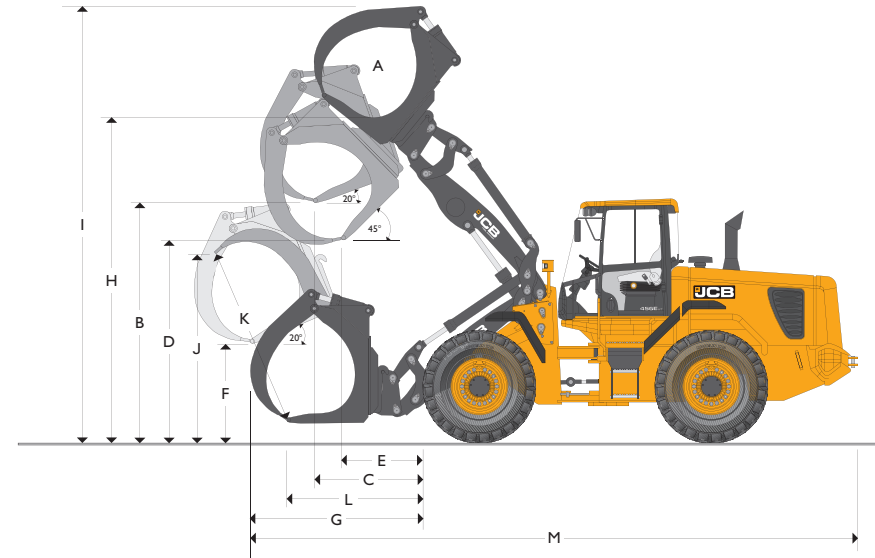

ГАБАРИТЫ РАЗГРУЗОЧНОГО ЗАХВАТА – СТАНДАРТНАЯ СТРЕЛА

	Стандартная стрела	
	мм	
<b>A</b> Площадь захвата	м²	2.40
<b>Б</b> Высота подъема зубьев при угле опрокидывания 20°		3707
<b>В</b> Вылет на полной высоте при угле опрокидывания 20°		1998
<b>Г</b> Высота подъема зубьев при угле опрокидывания 45°		3087
<b>Д</b> Вылет на полной высоте при угле опрокидывания 45°		1494
<b>Е</b> Высота подъема зубьев при горизонтальном положении стрелы и при угле опрокидывания 20°		1228
<b>Ж</b> Вылет при горизонтальном положении стрелы и при угле опрокидывания 20°		3086
<b>З</b> Максимальная высота подъема внутренней части захвата		5129
<b>И</b> Максимальная высота		7084
<b>К</b> Высота при максимальном открытии		2357
<b>Л</b> Максимальное открытие		2706
<b>М</b> Вылет на уровне земли		2804
<b>Н</b> Общая длина		9524
Эксплуатационная масса	кг	20320

При условии установки шин Michelin 23.5R25 XHA (L3).

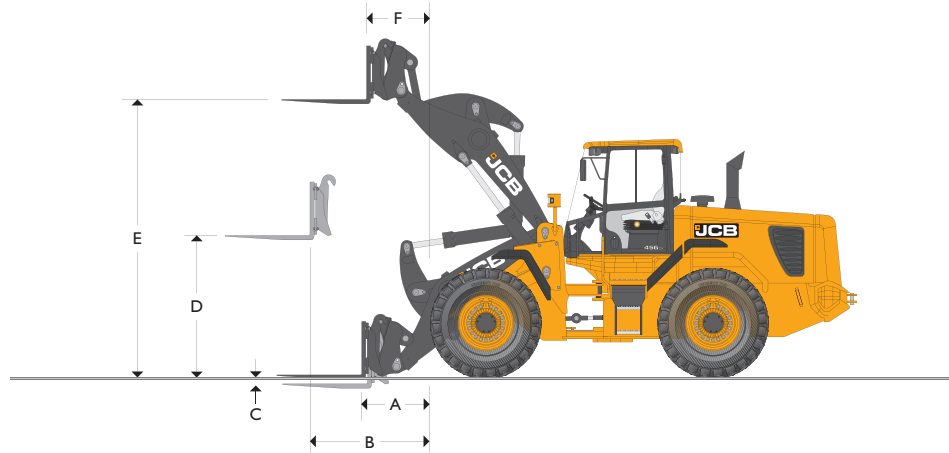

456/456e ZX – ГАБАРИТЫ ПОГРУЗЧИКА – РАМА С ВИЛОЧНЫМ ЗАХВАТОМ

При условии установки шин Michelin 23.5R25 XNA (L3)	Стандартная стрела	Стрела с высоким подъемом
Ширина каретки вилочного захвата	мм 1500	1500
Длина зубьев	мм 1220	1220
<b>A</b> Вылет на уровне земли	мм 1084	1644
<b>B</b> Вылет по горизонтали	мм 1695	2172
<b>C</b> Ниже уровня земли	мм 16	16
<b>D</b> Высота подъема стрелы до горизонтального положения	мм 1975	1975
<b>E</b> Максимальная высота подъема стрелы	мм 3997	4567
<b>F</b> Вылет при максимальной высоте подъема	м 735	813
Грузоподъемность*	кг 7883	5880
Опрокидывающая нагрузка при прямолинейном положении центрального сочленения	кг 11812	8882
Опрокидывающая нагрузка при полном повороте (40°)	кг 9853	7351
Масса навесного оборудования	кг 590	590

\*При смещении центра тяжести на 600 мм. При 80-процентной опрокидывающей нагрузке при полном повороте в соответствии со стандартом ISO 8313. Интервал изменения расстояния между вилами – 50 мм. Секция вил класса 4A 150 мм x 60 мм.

ПОДБОР КОВША

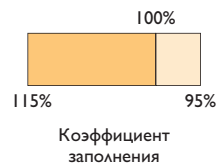
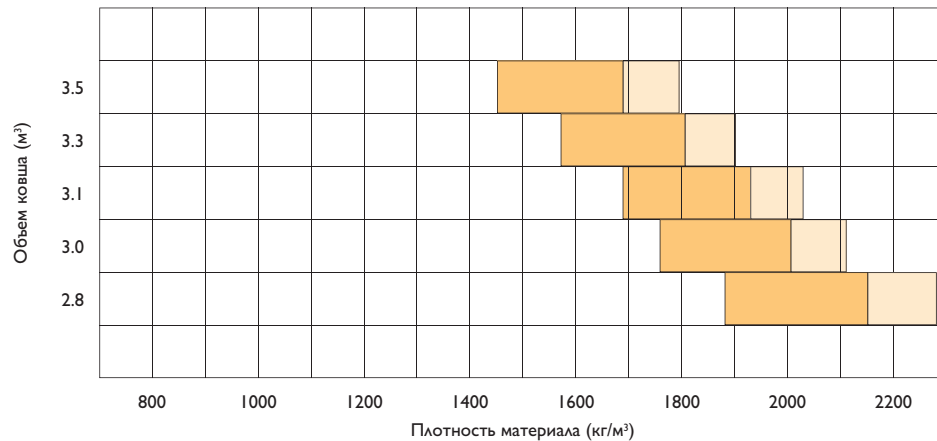

Материал	Плотность неуплотненного материала	Коэффициент заполнения
	кг	процент
Снег (свежий)	200	110
Торф (сухой)	400	100
Сахарная свёкла	530	100
Кокс (свободно насыпанный)	570	85
Ячмень	600	85
Нефтяной кокс	680	85
Пшеница	730	85
Битуинозный уголь	765	100
Удобрение (смешанное)	1030	85
Уголь-антрацит	1046	100
Земля (сухая, свободно насыпанная)	1150	100
Нитратное удобрение	1250	85
Хлорид натрия (сухой) (поваренная соль)	1300	85
Портландцемент	1440	100
Известняк (измельченный)	1530	100
Песок (сухой)	1550	100
Асфальт	1600	100
Гравий (сухой)	1650	85
Глина (влажная)	1680	110
Песок (влажный)	1890	110
Огнеупорная глина	2080	100
Медь (концентрат)	2300	85
Сланец	2800	100
Магнетит	3204	100







JCB Russia, ул. Трубная дом 12, 107045 Москва, Россия. Тел: +7 (495) 795 0644.

JCB Sales Limited, Rocester, Staffordshire, United Kingdom ST14 5JP. Тел: +44 (0)1889 590312. Факс: +44 (0)1889 590588. [www.jcbrussia.ru](http://www.jcbrussia.ru)

©2009 JCB Sales. Все права защищены. Категорически запрещается полное или частичное воспроизведение, сохранение в поисковых системах или передача в любой форме или любым способом, в том числе электронное, механическое воспроизведение, ксерокопирование данной публикации без предварительного разрешения JCB Sales. Компания JCB оставляет за собой право вносить изменения в технические характеристики машин без предварительного уведомления. Иллюстрации и технические характеристики могут включать дополнительное оборудование и оснащение.

Логотип JCB является зарегистрированной торговой маркой компании J. C. Bamford Excavators Ltd.